

**Please read and save these instructions.** Read carefully before attempting to assemble, install, operate or maintain the product described. Protect yourself and others by observing all safety information. Failure to comply with instructions could result in personal injury and/or property damage! Retain instructions for future reference.

# Dayton® Balancing Dampers

## Description

Designed to regulate the flow of air in low velocity, up to 2,000 FPM, and low differential pressure, up to 1.0 in. w.g., HVAC systems. Single blade balancing dampers are for installation in any position with the blades horizontal. There is no top or bottom. Design incorporates heavy gauge galvanized steel construction for durability and longevity. Durable Manual hand quadrant located externally, comes standard. Can handle temperatures up to 180°F.

## Dimensions and Specifications

Model	Frame Dia.	Frame W	Frame H	Duct Dia.	Duct W	Duct H
<b>ROUND (See Figure 1)</b>						
2TFX7	5 <sup>7</sup> / <sub>8</sub> "	—	—	6"	—	—
2TFX8	7 <sup>1</sup> / <sub>8</sub> "	—	—	8"	—	—
2TFX9	9 <sup>7</sup> / <sub>8</sub> "	—	—	10"	—	—
2TFY1	11 <sup>7</sup> / <sub>8</sub> "	—	—	12"	—	—
2TFY2	13 <sup>7</sup> / <sub>8</sub> "	—	—	14"	—	—
<b>SQUARE AND RECTANGULAR (See Figure 2)</b>						
2TFY3	—	5 <sup>3</sup> / <sub>4</sub> "	5 <sup>3</sup> / <sub>4</sub> "	—	6"	6"
2TFY4	—	7 <sup>3</sup> / <sub>4</sub> "	7 <sup>3</sup> / <sub>4</sub> "	—	8"	8"
2TFY5	—	9 <sup>3</sup> / <sub>4</sub> "	5 <sup>3</sup> / <sub>4</sub> "	—	10"	6"
2TFY6	—	9 <sup>3</sup> / <sub>4</sub> "	7 <sup>3</sup> / <sub>4</sub> "	—	10"	8"
2TFY7	—	11 <sup>3</sup> / <sub>4</sub> "	5 <sup>3</sup> / <sub>4</sub> "	—	12"	6"
2TFY8	—	11 <sup>3</sup> / <sub>4</sub> "	7 <sup>3</sup> / <sub>4</sub> "	—	12"	8"
2TFY9	—	11 <sup>3</sup> / <sub>4</sub> "	11 <sup>3</sup> / <sub>4</sub> "	—	12"	12"
2TFZ1	—	13 <sup>3</sup> / <sub>4</sub> "	7 <sup>3</sup> / <sub>4</sub> "	—	14"	8"
2TFZ2	—	13 <sup>3</sup> / <sub>4</sub> "	9 <sup>3</sup> / <sub>4</sub> "	—	14"	10"
2TFZ3	—	13 <sup>3</sup> / <sub>4</sub> "	11 <sup>3</sup> / <sub>4</sub> "	—	14"	12"

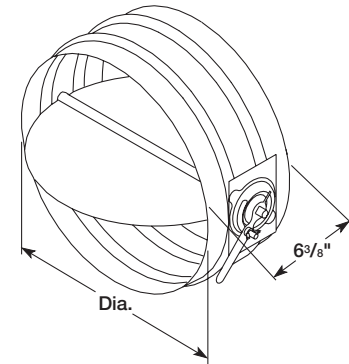

Figure 1 — Round

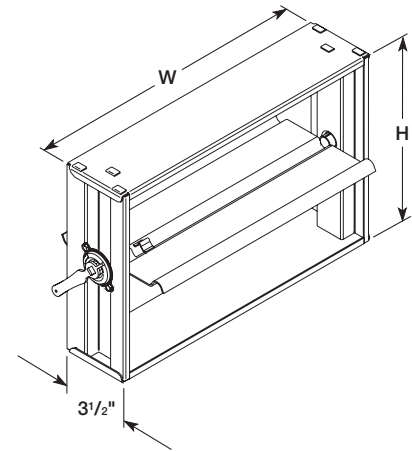

Figure 2 — Square and Rectangular

## Unpacking

1. Inspect for any damage that may have occurred during transit.
2. Shipping damage claim must be filed with carrier.
3. Check all parts of shipment are accounted for.
4. Dampers must be kept dry and clean. Indoor storage and protection from dirt, dust and weather is highly recommended. Do not store at temperature in excess of 100°F.

## General Safety Information

**⚠ WARNING** *Improper installation, adjustment, alteration, service or maintenance can cause property damage, injury or death.*

1. Read and follow all instructions and cautionary markings.
2. Check for proper damper locations within the building. Visually inspect the damper for damage.

## Installation

**⚠ CAUTION** *Installation, troubleshooting and parts replacement is to be performed only by a qualified personnel.*

**⚠ CAUTION** *Disconnect and lockout power source before installing.*

**NOTE:** Keep Damper clean, dry and protected from dirt, mortar dust, drywall dust, firesafing materials, wall texture, and paint overspray prior to and after installation.

1. Mount damper level in the duct, making sure to place the square axle bearing on the side the manual quadrant is to be mounted.

**NOTE:** Un-level installations can cause excessive leakage.

ENGLISH

ESPAÑOL

FRANÇAIS

# Dayton® Balancing Dampers

**NOTE:** Suitable access must be provided for damper inspection and servicing. Where it is not possible to achieve sufficient size access, it will be necessary to install a removable section of duct.

2. Cut a hole in the duct over the square axle bearing large enough for the axle pin to slide into place.
3. Slide the axle pin through the manual quadrant and tap the pin into the damper until the clip on the axle pin presses firmly against the manual quadrant. Refer to Figure 3 for both round and square installations.

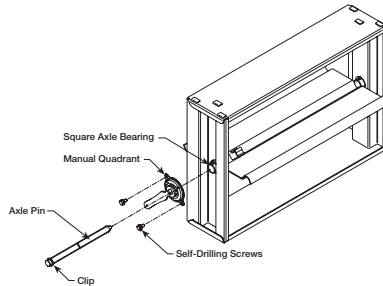

**Figure 3 — Manual Quadrant Assembly**

**NOTE:** Make sure the blade of the damper is closed and the lever on the manual quadrant is in the closed position before attaching the assembly to the damper.

4. Screw the manual quadrant to the damper frame through the duct using the (2) self drilling screws provided.
5. Fasten the damper frame to the duct using a minimum (3) self drilling screws (by others) on either side of the damper. Be sure that the fasteners do not interfere with the operation of the blade.

## Operation

1. Using the manual quadrant, open or close the damper blade to the desired position and lock the quadrant in place.

## Trouble Shooting Chart

Symptom	Possible Cause(s)	Corrective Action
Damper does not fully open and/or fully close	<ol style="list-style-type: none"> <li>1. Frame is 'racked' causing blades to bind on jamb seals</li> <li>2. Screws in damper linkage</li> <li>3. Contaminants on damper</li> </ol>	<ol style="list-style-type: none"> <li>1. Adjust frame such that it is square and level</li> <li>2. Locate screws and remove</li> <li>3. Clean with a non oil-based solvent (see Maintenance)</li> </ol>

### LIMITED WARRANTY

**DAYTON ONE-YEAR LIMITED WARRANTY.** DAYTON® BALANCING DAMPERS, MODELS COVERED IN THIS MANUAL, ARE WARRANTED BY DAYTON ELECTRIC MFG. CO. (DAYTON) TO THE ORIGINAL USER AGAINST DEFECTS IN WORKMANSHIP OR MATERIALS UNDER NORMAL USE FOR ONE YEAR AFTER DATE OF PURCHASE. ANY PART WHICH IS DETERMINED TO BE DEFECTIVE IN MATERIAL OR WORKMANSHIP AND RETURNED TO AN AUTHORIZED SERVICE LOCATION, AS DAYTON DESIGNATES, SHIPPING COSTS PREPAID, WILL BE, AS THE EXCLUSIVE REMEDY, REPAIRED OR REPLACED AT DAYTON'S OPTION. FOR LIMITED WARRANTY CLAIM PROCEDURES, SEE "PROMPT DISPOSITION" BELOW. THIS LIMITED WARRANTY GIVES PURCHASERS SPECIFIC LEGAL RIGHTS WHICH VARY FROM JURISDICTION TO JURISDICTION.

**LIMITATION OF LIABILITY.** TO THE EXTENT ALLOWABLE UNDER APPLICABLE LAW, DAYTON'S LIABILITY FOR CONSEQUENTIAL AND INCIDENTAL DAMAGES IS EXPRESSLY DISCLAIMED. DAYTON'S LIABILITY IN ALL EVENTS IS LIMITED TO AND SHALL NOT EXCEED THE PURCHASE PRICE PAID.

**WARRANTY DISCLAIMER.** A DILIGENT EFFORT HAS BEEN MADE TO PROVIDE PRODUCT INFORMATION AND ILLUSTRATE THE PRODUCTS IN THIS LITERATURE ACCURATELY; HOWEVER, SUCH INFORMATION AND ILLUSTRATIONS ARE FOR THE SOLE PURPOSE OF IDENTIFICATION, AND DO NOT EXPRESS OR IMPLY A WARRANTY THAT THE PRODUCTS ARE MERCHANTABILITY, OR FIT FOR A PARTICULAR PURPOSE, OR THAT THE PRODUCTS WILL NECESSARILY CONFORM TO THE ILLUSTRATIONS OR DESCRIPTIONS. EXCEPT AS PROVIDED BELOW, NO WARRANTY OR AFFIRMATION OF FACT, EXPRESSED OR IMPLIED, OTHER THAN AS STATED IN THE "LIMITED WARRANTY" ABOVE IS MADE OR AUTHORIZED BY DAYTON.

**Technical Advice and Recommendations, Disclaimer.** Notwithstanding any past practice or dealings or trade custom, sales shall not include the furnishing of technical advice or assistance or system design. Dayton assumes no obligations or liability on account of any unauthorized recommendations, opinions or advice as to the choice, installation or use of products.

**Product Suitability.** Many jurisdictions have codes and regulations governing sales, construction, installation, and/or use of products for certain purposes, which may vary from those in neighboring areas. While attempts are made to assure that Dayton products comply with such codes, Dayton cannot guarantee compliance, and cannot be responsible for how the product is installed or used. Before purchase and use of a product, review the product applications, and all applicable national and local codes and regulations, and be sure that the product, installation, and use will comply with them.

Certain aspects of disclaimers are not applicable to consumer products; e.g., (a) some jurisdictions do not allow the exclusion or limitation of incidental or consequential damages, so the above limitation or exclusion may not apply to you; (b) also, some jurisdictions do not allow a limitation on how long an implied warranty lasts, consequently the above limitation may not apply to you; and (c) by law, during the period of this Limited Warranty, any implied warranties of implied merchantability or fitness for a particular purpose applicable to consumer products purchased by consumers, may not be excluded or otherwise disclaimed.

**Prompt Disposition.** A good faith effort will be made for prompt correction or other adjustment with respect to any product which proves to be defective within limited warranty. For any product believed to be defective within limited warranty, first write or call dealer from whom the product was purchased. Dealer will give additional directions. If unable to resolve satisfactorily, write to Dayton at address below, giving dealer's name, address, date, and number of dealer's invoice, and describing the nature of the defect. Title and risk of loss pass to buyer on delivery to common carrier. If product was damaged in transit to you, file claim with carrier.

Manufactured for Dayton Electric Mfg. Co., 5959 W. Howard St., Niles, Illinois 60714-4014 U.S.A.

Manufactured for Dayton Electric Mfg. Co.  
Niles, Illinois 60714 U.S.A.



**Por favor lea y guarde estas instrucciones.** Léelas cuidadosamente antes de tratar de montar, instalar, operar o dar mantenimiento al producto aquí descrito. Protéjase usted mismo y a los demás observando toda la información de seguridad. ¡El no cumplir con las instrucciones puede ocasionar daños, tanto personales como a la propiedad! Guarde estas instrucciones para referencia en el futuro.

# Reguladores de Tiro de Compensación Dayton®

## Descripción

Diseñados para regular el flujo de aire en sistemas de calefacción, ventilación y aire acondicionado de baja velocidad (hasta 10,2 m/s [2.000 FPM]) y baja presión diferencial (hasta en 0,25 kPa [1,0 pulg. de columna de agua]). Los reguladores de tiro de compensación de una paleta están diseñados para su instalación en cualquier posición con la paleta horizontal. No hay parte superior ni inferior. El diseño incorpora construcción de acero galvanizado de grueso calibre para brindar durabilidad y longevidad. El cuadrante manual duradero en el exterior viene de forma estándar. Pueden soportar temperaturas de hasta 82° C (180° F).

## Dimensiones y Especificaciones

Modelo	Diám. del Bastidor	Bastidor		Diám. del Conducto	Conducto	
		An.	Al.		An.	Al.
<b>REDONDO (Consulte la Figura 1)</b>						
2TFX7	14,9 cm	—	—	15,2 cm	—	—
2TFX8	20,0	—	—	20,3	—	—
2TFX9	25,1	—	—	25,4	—	—
2TFY1	30,2	—	—	30,5	—	—
2TFY2	35,2	—	—	35,6	—	—
<b>CUADRADO Y RECTANGULAR (Consulte la Figura 2)</b>						
2TFY3	—	14,6 cm	14,6 cm	—	15,2 cm	15,2 cm
2TFY4	—	19,7	19,7	—	20,3	20,3
2TFY5	—	24,8	14,6	—	25,4	15,2
2TFY6	—	24,8	19,7	—	25,4	20,3
2TFY7	—	29,8	14,6	—	30,5	15,2
2TFY8	—	29,8	19,7	—	30,5	20,3
2TFY9	—	29,8	29,8	—	30,5	30,5
2TFZ1	—	34,9	19,7	—	35,6	20,3
2TFZ2	—	34,9	24,8	—	35,6	25,4
2TFZ3	—	34,9	29,8	—	35,6	30,5

## Desembalaje

1. Revise si existen daños que se puedan haber producido durante el transporte.
2. Se debe presentar una queja por daños de transporte a la empresa de transporte.
3. Revise que se incluyan todas las partes del envío.
4. Los reguladores de tiro se deben mantener secos y limpios. Se recomienda almacenarlos en interiores y protegerlos de la suciedad, el polvo y de las inclemencias del tiempo. No los almacene a temperaturas superiores a 38° C (100° F).

## Información de Seguridad General

**⚠ ADVERTENCIA** *La instalación, el ajuste, la alteración o el mantenimiento incorrectos pueden provocar daños a la propiedad, lesiones o la muerte.*

1. Lea y siga todas las instrucciones y marcas de precaución.
2. Inspeccione para conocer las ubicaciones apropiadas de los reguladores de tiro dentro del edificio. Inspeccione visualmente que el regulador de tiro no presente daños.

## Instalación

**⚠ PRECAUCIÓN** *Sólo personal calificado debe realizar la instalación, la solución de problemas y el reemplazo de partes.*



Figura 1 — Redondo



Figura 2 — Cuadrado y Rectangular

**⚠ PRECAUCIÓN** *Desconecte y bloquee la fuente de energía antes de instalar.*

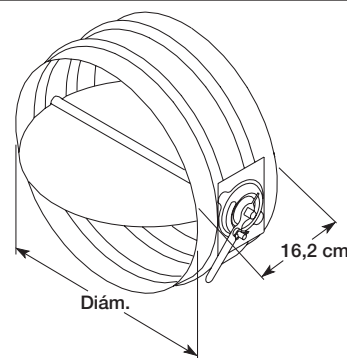
**NOTA:** Mantenga el regulador de tiro limpio, seco y protegido de suciedad, polvo de mortero, polvo de pared seca, materiales a prueba de fuego, relieves de la pared y pintura esparcida en exceso antes y después de la instalación.

1. Monte el regulador de tiro nivelado en el conducto y asegúrese de colocar el rodamiento del eje cuadrado en el lado del cuadrante manual en el que se montará.

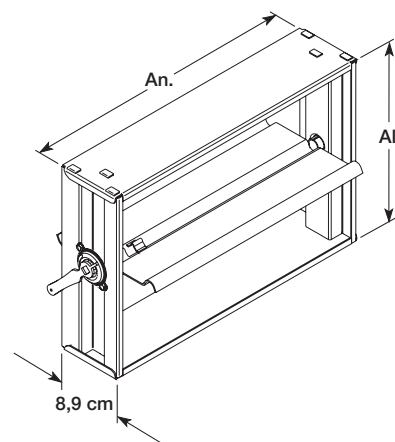
**NOTA:** Una instalación desnivelada puede causar fuga excesiva.

# Reguladores de Tiro de Compensación Dayton®

**NOTA:** Se debe proporcionar el acceso apropiado para la inspección y el mantenimiento del regulador de tiro. Donde no sea posible lograr un acceso del tamaño suficiente, será necesario instalar una sección removible del conducto.

2. Corte un orificio sobre rodamiento del eje cuadrado lo suficientemente grande para que el pasador del eje se deslice a su lugar.
3. Deslice el pasador del eje por el cuadrante manual y golpee el pasador hasta que el pasador del eje presione firmemente contra el cuadrante manual. Consulte la Figura 3 para instalaciones redondas y cuadradas.

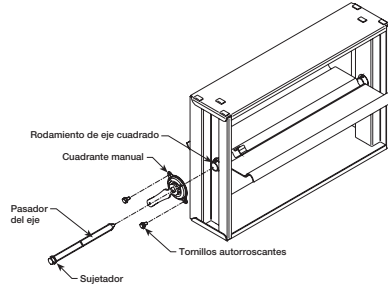

**Figura 3 — Conjunto de Cuadrante Manual**

**NOTA:** Asegúrese de que la paleta del regulador de tiro esté cerrada y la palanca del cuadrante manual esté en la posición cerrada antes de instalar el conjunto en el regulador de tiro.

4. Atornille el cuadrante manual al bastidor del regulador de tiro a través del conducto con los (2) tornillos autorroscantes que se proporcionan.
5. Fije el bastidor del regulador de tiro al conducto con un mínimo de (3) tornillos autorroscantes (de terceros) a un lado del regulador de tiro. Asegúrese de que los sujetadores no interfieran con el funcionamiento de la paleta.

## Operación

1. Con el cuadrante manual, abra o cierre la paleta del regulador de tiro en la posición que desee y bloquee el cuadrante en su lugar.

## Tabla de Solución de Problemas

Síntoma	Causas Posibles	Medidas Correctivas
El regulador de tiro no abre o no cierra por completo	<ol style="list-style-type: none"> <li>1. El marco está "forzado", lo que provoca que las paletas se aprieten en los sellos de las jambas</li> <li>2. Tornillos en el enlace del regulador de tiro</li> <li>3. Contaminantes en el regulador de tiro</li> </ol>	<ol style="list-style-type: none"> <li>1. Ajuste el marco de forma que esté en ángulo recto y nivelado</li> <li>2. Ubique los tornillos y sáquelos</li> <li>3. Límpielo con un solvente que no sea a base de aceite (consulte Mantenimiento)</li> </ol>

### GARANTÍA LIMITADA

**GARANTÍA LIMITADA DE UN AÑO DAYTON.** REGULADORES DE TIRO DE COMPENSACIÓN DAYTON®, LOS MODELOS INCLUIDOS EN ESTE MANUAL, TIENEN GARANTÍA DE DAYTON ELECTRIC MFG. CO. (DAYTON) POR DEFECTOS DE FABRICACIÓN O MATERIALES DURANTE SU USO NORMAL DURANTE UN AÑO A PARTIR DE LA FECHA DE COMPRA. TODA PIEZA QUE SE DEMUESTRE QUE TENGA DEFECTOS DE MATERIAL O DE MANO DE OBRA Y SE DEVUELVA A UN LUGAR DE SERVICIO TÉCNICO AUTORIZADO, DESIGNADO POR DAYTON, COSTOS DE TRANSPORTE PREPAGADOS, SERÁ COMO RECURSO EXCLUSIVO, REPARADA O REEMPLAZADA SEGÚN EL CRITERIO DE DAYTON. POR DEMANDA DE GARANTÍA LIMITADA, VER "DISPOSICIÓN INMEDIATA" A CONTINUACIÓN. ESTA GARANTÍA LIMITADA LE DA AL COMPRADOR DERECHOS LEGALES ESPECÍFICOS QUE VARIAN DE UNA JURISDICCIÓN A OTRA.

**RESTRICCIÓN DE RESPONSABILIDAD.** HASTA DONDE LO PERMITA LA LEGISLACIÓN PERTINENTE, DAYTON NIEGA EXPRESAMENTE SU RESPONSABILIDAD EN DAÑOS DE INDIRECTOS O EMERGENTES. LA RESPONSABILIDAD DE DAYTON EN TODOS LOS CASOS SE LIMITA AL PRECIO DE COMPRA Y NO DEBE EXCEDER ÉSTE.

**DENEGACIÓN DE GARANTÍA.** SE HA HECHO UN GRAN ESFUERZO POR PROPORCIONAR INFORMACIÓN SOBRE EL PRODUCTO E ILUSTRAR LOS PRODUCTOS DE MANERA PRECISA EN ESTE DOCUMENTO; SIN EMBARGO, TAL INFORMACIÓN E ILUSTRACIONES TIENEN EL ÚNICO PROPÓSITO DE IDENTIFICACIÓN, Y NO EXPRESA NI IMPLICA UNA GARANTÍA DE QUE LOS PRODUCTOS SEAN DE BUENA CALIDAD, O QUE SE ADAPTEN E UN PROPÓSITO EN ESPECIAL, NI QUE LOS PRODUCTOS ESTÉN NECESARIAMENTE DE ACUERDO CON LAS ILUSTRACIONES O DESCRIPCIONES. CON EXCEPCIÓN DE LO QUE SE DETALLA A CONTINUACIÓN, NINGUNA GARANTÍA NI AFIRMACIÓN DE HECHO, EXPRESA O IMPLÍCITA, APARTE DE LO QUE SE INCLUYE EN LA "GARANTÍA LIMITADA" ESTÁ HECHA O AUTORIZADA POR DAYTON.

**Asesoría Técnica y Recomendaciones, Exención de Responsabilidad.** No obstante las prácticas, tratos o costumbre del oficio anteriores, las ventas no incluirán asesoría o asistencia técnica, o el diseño del sistema. Dayton no asume obligaciones ni responsabilidades debido a recomendaciones, opiniones o asesorías no autorizadas en cuanto a la elección, la instalación o el uso de productos.

**Aptitud del Producto.** Muchas jurisdicciones tienen códigos y ordenanzas que regulan las ventas, la construcción, la instalación, y/o el uso de productos para ciertos propósitos, que pueden variar con respecto a los de las áreas vecinas. Si bien se hacen intentos para garantizar que los productos Dayton cumplan tales códigos, Dayton no garantiza su cumplimiento y no puede ser responsable por la manera en que se instalen o usen los productos. Antes de la compra y del uso de un producto, revise sus aplicaciones y todos los códigos, y reglamentos nacionales y locales pertinentes, y asegúrese de que el producto, su instalación y su uso estén en conformidad con ellos.

Ciertos aspectos de la denegación no se aplican a productos del consumidor; por ej., (a) algunas jurisdicciones no permiten la exclusión o la limitación de daños accidentales o resultantes, por lo que la limitación o exclusión mencionadas anteriormente, pueden no aplicarse a usted; (b) además, algunas jurisdicciones no permiten una limitación sobre la duración de una garantía implícita, en consecuencia, la limitación mencionada anteriormente puede no aplicarse a usted; y (c) por ley, durante el período de esta Garantía Limitada, cualquier garantía implícita de comerciabilidad o aptitud para un propósito en particular que se aplique a productos del consumidor adquiridos por consumidores, no puede ser excluida ni rechazada.

**Disposición Inmediata.** Se realizará un esfuerzo de buena fe para corregir o realizar otros ajustes de manera oportuna con respecto a cualquier producto que se demuestra que tenga defectos dentro de la garantía limitada. En caso de existir un producto con fallas dentro de la garantía limitada, escriba o llame al distribuidor a quien le compró el producto. Éste le indicará qué hacer. Si el problema no se resuelve de manera satisfactoria, escriba a Dayton a la dirección que figura a continuación, indicando nombre del distribuidor, dirección, fecha y número de la factura del distribuidor, y describa la naturaleza de la falla. Título y riesgo de pérdida pasan al comprador en la entrega a la compañía de transporte. Si el producto se dañó durante el transporte, presente el reclamo al transportista.

Fabricado para Dayton Electric Mfg. Co., 5959 W. Howard St., Niles, Illinois 60714 EE.UU.

Fabricado para Dayton Electric Mfg. Co.  
Niles, Illinois 60714 EE.UU.

**Dayton®**

**Veillez lire et conserver ces instructions.** Lire attentivement avant de commencer à assembler, installer, faire fonctionner ou entretenir l'appareil décrit. Protégez-vous et les autres en observant toutes les informations sur la sécurité. Négliger d'appliquer ces instructions peut résulter en des blessures corporelles et/ou en des dommages matériels ! Conserver ces instructions pour références ultérieures.

# Registres d'équilibrage de Dayton®

## Description

Conçus pour réguler le débit d'air dans des systèmes de basse vitesse, jusqu'à 10,2 m/s (2000 pi/min), et à faible différentiel de pression, jusqu'à 0,25 kPa (1,0 po C.E.). Les registres d'équilibrage à clapet unique sont destinés à une pose dans toute position avec le clapet horizontal. Il n'y a pas de haut ni de bas. Ces appareils sont fabriqués en acier galvanisé épais pour assurer leur durabilité et leur longévité. Ils sont équipés de série d'un cadran à levier manuel durable placé à l'extérieur. Ils résistent à des températures jusqu'à 82°C (180°F).

## Dimensions et caractéristiques

Modèle	Bâti		Bâti		Gaine	
	Dia.	L	H	Dia. gaine	L	H
<b>ROND (Voir la Figure 1)</b>						
2TFX7	14,9 cm	—	—	15,2 cm	—	—
2TFX8	20,0	—	—	20,3	—	—
2TFX9	25,1	—	—	25,4	—	—
2TFY1	30,2	—	—	30,5	—	—
2TFY2	35,2	—	—	35,6	—	—
<b>CARRÉ ET RECTANGULAIRE (voir la Figure 2)</b>						
2TFY3	—	14,6 cm	14,6 cm	—	15,2 cm	15,2 cm
2TFY4	—	19,7	19,7	—	20,3	20,3
2TFY5	—	24,8	14,6	—	25,4	15,2
2TFY6	—	24,8	19,7	—	25,4	20,3
2TFY7	—	29,8	14,6	—	30,5	15,2
2TFY8	—	29,8	19,7	—	30,5	20,3
2TFY9	—	29,8	29,8	—	30,5	30,5
2TFZ1	—	34,9	19,7	—	35,6	20,3
2TFZ2	—	34,9	24,8	—	35,6	25,4
2TFZ3	—	34,9	29,8	—	35,6	30,5

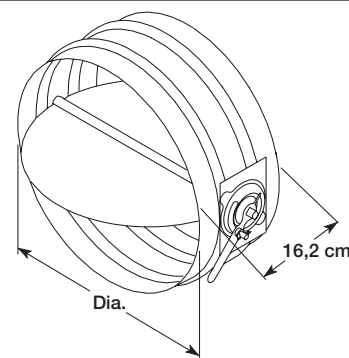

Figure 1 — Rond

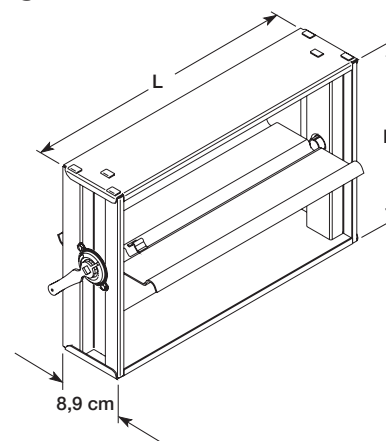

Figure 2 — Carré et rectangulaire

## Déballage

- Vérifier l'absence de tout dommage éventuellement causé par le transport.
- Les réclamations pour dommages dus au transport sont à adresser au transporteur.
- Vérifier que toutes les pièces commandées sont présentes.
- Les registres doivent être gardés propres et secs. Il est fortement conseillé de les entreposer à l'intérieur, à l'abri de la saleté, de la poussière et des intempéries. Ne pas entreposer au-dessus de 38°C (100°F).

## Informations générales sur la sécurité

**⚠ AVERTISSEMENT** Les poses, réglages, modifications, entretiens et réparations incorrects peuvent provoquer des dégâts matériels, des blessures ou la mort.

- Lire et respecter toutes les instructions et marques de mise en garde.
- Vérifier le bon emplacement des registres dans le bâtiment. Contrôler visuellement l'absence de dommages du registre.

## Pose

**⚠ ATTENTION** La pose, le dépannage et le remplacement de pièces doivent être effectués exclusivement par du personnel qualifié.

**⚠ ATTENTION** Couper et verrouiller la source d'alimentation avant la pose.

**REMARQUE :** Garder le registre propre, sec et à l'abri de la saleté, de la poussière de mortier, de la poussière de plâtre, des matières ignifuges, des revêtements muraux et des pulvérisations de peinture avant et après la pose.

- Monter le registre de niveau dans la gaine, en veillant à placer le palier d'axe carré sur le côté souhaité pour le levier manuel.

**REMARQUE :** Les poses qui ne sont pas de niveau peuvent causer des fuites importantes.

# Registres d'équilibrage de Dayton®

**REMARQUE :** Prévoir un accès approprié pour le contrôle et l'entretien du registre. S'il n'est pas possible de réaliser un accès de taille suffisante, prévoir la pose d'une section de gaine amovible.

2. Découper un orifice dans la gaine face au palier de l'axe carré suffisamment grand pour enfiler la broche d'axe.
3. Enfiler la broche d'axe à travers le cadran du levier et tapoter la broche pour l'enfoncer dans le registre jusqu'à ce que le clip sur la broche d'axe appuie fermement contre le cadran. Voir la Figure 3 pour les modèles ronds et carrés.

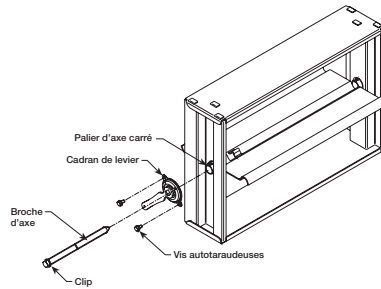

**Figure 3 — Assemblage du cadran de levier**

**REMARQUE :** S'assurer que le clapet du registre est fermé et le levier manuel en position fermée avant de fixer l'ensemble sur le registre.

4. Visser le cadran sur le bâti du registre à travers la gaine au moyen des deux (2) vis autotaraudeuses fournies.
5. Fixer le bâti du registre sur la gaine au moyen d'un minimum de trois (3) vis autotaraudeuses (non fournies) de chaque côté du registre. Vérifier que les vis n'entravent pas le fonctionnement du registre.

## Fonctionnement

1. Au moyen du levier manuel, ouvrir ou fermer le clapet du registre jusqu'à la position souhaitée et verrouiller le cadran.

## Dépannage

Symptôme	Cause(s) possible(s)	Action corrective
Le registre ne s'ouvre et/ou ferme pas complètement	<ol style="list-style-type: none"> <li>1. Le bâti est déformé et le clapet coince sur les joints latéraux</li> <li>2. Vis dans le mécanisme du registre</li> <li>3. Corps étrangers sur le registre</li> </ol>	<ol style="list-style-type: none"> <li>1. Remettre le bâti d'équerre et de niveau</li> <li>2. Trouver ces vis et les déposer</li> <li>3. Nettoyer avec un solvant sans huile (voir Entretien)</li> </ol>

## GARANTIE LIMITÉE

**GARANTIE LIMITEE DE UN AN DE DAYTON.** LES MODÈLES REGISTRES D'ÉQUILIBRAGE DE DAYTON®, COUVERTS DANS CE MANUEL SONT GARANTIS À L'UTILISATEUR D'ORIGINE PAR DAYTON ELECTRIC MFG. CO. (DAYTON), CONTRE TOUT DÉFAUT DE FABRICATION OU DE MATÉRIAUX, LORS D'UNE UTILISATION NORMALE, ET CELA PENDANT UN AN APRÈS LA DATE D'ACHAT. TOUTE PIÈCE, DONT LES MATÉRIAUX OU LA MAIN D'ŒUVRE SERONT JUGÉS DÉFECTUEUX, ET QUI SERA RENVOYÉE PORT PAYÉ, À UN CENTRE DE RÉPARATION AUTORISÉ PAR DAYTON, SERA, À TITRE DE SOLUTION EXCLUSIVE, SOIT RÉPARÉE, SOIT REMPLACÉE PAR DAYTON. POUR LE PROCÉDÉ DE RÉCLAMATION SOUS GARANTIE LIMITÉE, REPORTEZ-VOUS À LA CLAUSE DE « DISPOSITION PROMPTE » CI-DESSOUS. CETTE GARANTIE LIMITÉE DONNE AUX ACHETEURS DES DROITS LÉGAUX SPÉCIFIQUES QUI VARIENT DE JURIDICTION À JURIDICTION.

**LIMITES DE RESPONSABILITÉ.** LA RESPONSABILITÉ DE DAYTON, DANS LES LIMITES PERMISES PAR LA LOI, POUR LES DOMMAGES INDIRECTS OU FORTUITS EST EXPRESSEMENT DÉNIÉE. DANS TOUTS LES CAS LA RESPONSABILITÉ DE DAYTON EST LIMITÉE ET NE DÉPASSERA PAS LA VALEUR DU PRIX D'ACHAT PAYÉ.

**DÉSISTEMENT DE GARANTIE.** DE DILIGENTS EFFORTS SONT FAITS POUR FOURNIR AVEC PRÉCISION LES INFORMATIONS ET ILLUSTRATIONS DES PRODUITS DÉCRITS DANS CETTE BROCHURE ; CEPENDANT, DE TELLES INFORMATIONS ET ILLUSTRATIONS SONT POUR LA SEULE RAISON D'IDENTIFICATION, ET N'EXPRIMENT NI N'IMPLIQUENT QUE LES PRODUITS SONT COMMERCIALISABLES, OU ADAPTÉS À UN BESOIN PARTICULIER, NI QUE CES PRODUITS SONT NÉCESSAIREMENT CONFORMES AUX ILLUSTRATIONS OU DESCRIPTIONS. SAUF POUR CE QUI SUIT, AUCUNE GARANTIE OU AFFIRMATION DE FAIT, ÉNONCÉE OU IMPLICITE, AUTRE QUE CE QUI EST ÉNONCÉ DANS LA « GARANTIE LIMITÉE » CI-DESSUS N'EST FAITE OU AUTORISÉE PAR DAYTON.

**Désistement sur les conseils techniques et les recommandations.** Peu importe les pratiques ou négociations antérieures ou les usages commerciaux, les ventes n'incluent pas l'offre de conseils techniques ou d'assistance ou encore de conception de système. Dayton n'a aucune obligation ou responsabilité quant aux recommandations non autorisées, aux opinions et aux suggestions relatives au choix, à l'installation ou à l'utilisation des produits.

**Conformité du produit.** De nombreuses juridictions ont des codes et règlements qui gouvernent les ventes, constructions, installations et/ou utilisations de produits pour certains usages qui peuvent varier par rapport à ceux d'une zone voisine. Bien que Dayton essaie de s'assurer que ses produits s'accordent avec ces codes, Dayton ne peut garantir cet accord, et ne peut être jugée responsable pour la façon dont le produit est installé ou utilisé. Avant l'achat et l'usage d'un produit, revoir les applications de ce produit, ainsi que tous les codes et règlements nationaux et locaux applicables, et s'assurer que le produit, son installation et son usage sont en accord avec eux.

Certains aspects de désistement ne sont pas applicables aux produits pour consommateur ; ex : (a) certaines juridictions ne permettent pas l'exclusion ou la limitation des dommages indirects ou fortuits et donc la limitation ou exclusion ci-dessus peut ne pas s'appliquer dans le cas présent ; (b) également, certaines juridictions n'autorisent pas de limitations de durée de la garantie implicite, en conséquence, la limitation ci-dessus peut ne pas s'appliquer dans le cas présent ; et (c) par force de loi, pendant la période de cette Garantie Limitée, toutes garanties implicites de commercialité ou d'adaptabilité à un besoin particulier applicables aux produits de consommateurs achetés par des consommateurs, peuvent ne pas être exclues ni autrement désistées.

**Disposition prompt.** Un effort de bonne foi sera fait pour corriger ou ajuster rapidement tout produit prouvé défectueux pendant la période de la garantie limitée. Pour tout produit considéré défectueux pendant la période de garantie limitée, contacter tout d'abord le concessionnaire où l'appareil a été acheté. Le concessionnaire doit donner des instructions supplémentaires. S'il est impossible de résoudre le problème de façon satisfaisante, écrire à Dayton à l'adresse ci-dessous, en indiquant le nom et l'adresse du concessionnaire, la date et le numéro de la facture du concessionnaire, et en décrivant la nature du défaut. Le titre et le risque de perte passent à l'acheteur au moment de la livraison par le transporteur. Si le produit a été endommagé pendant le transport, une réclamation doit être faite auprès du transporteur.

Fabriqué pour Dayton Electric Mfg. Co., 5959 W. Howard St., Niles, Illinois 60714-4014 États-Unis

Fabriqué pour Dayton Electric Mfg. Co.  
Niles, Illinois 60714 États-Unis

**Dayton®**



